



## ПвЗКП 3х150-1 ТУ У 31.3-00214534-016-2003

Кабели силовые с медными ТПЖ, с изоляцией из сшитого полиэтилена, с заполнением промежутков между жилами, бронированные круглой стальной проволокой, с наружной оболочкой из полиэтилена

Кабели применяются для прокладки:

- в каналах, туннелях, коллекторах, в земле (траншеях), в условиях агрессивной среды
- в местах, где возможны значительные растягивающие усилия (при вертикальной прокладке, в насыпных, пучинистых, болотистых, многолетнемерзлых грунтах)
- в воде на глубине до 10 м

Возможно изготовление кабелей с другим числом и другой конструкцией жил  
Возможно изготовление одножильных кабелей с броней из алюминиевых проволок

Код пожарной безопасности в соответствии с ДСТУ 4809:2007: ПБ100000000

Изделия данной марки отвечают требованиям:

- стойкость к распространению пламени при одиночной прокладке

### ТЕХНИЧЕСКИЕ ХАРАКТЕРИСТИКИ

|   |                 |                                      |
|---|-----------------|--------------------------------------|
| Номинальное напряжение  | кВ              | 1                                    |
| Число и номинальное сечение токопроводящих жил                                  | мм <sup>2</sup> | 3 x 150                              |
| Толщина фазной изоляции   | мм              | 1.4                                  |
| Диаметр проволоки в броне   | мм              | 2.8                                  |
| Длительно допустимые токовые нагрузки на переменном токе промышленной частоты * |                 |                                      |
| • при прокладке в воздухе   | А               | 437                                  |
| • при прокладке в грунте  | А               | 391                                  |
| Максимально допустимая температура жилы   |                 |                                      |
| • длительно   | °С              | +90                                  |
| • при коротком замыкании  | °С              | +250                                 |
| Диапазон рабочих температур   | °С              | -60 ... +50                          |
| Минимальный радиус изгиба при прокладке   | мм              | 384                                  |
| Расчетный наружный диаметр кабеля (справочно) **                                | мм              | 48                                   |
| Масса кабеля (ориентировочно)   | кг/км           | 7240                                 |
| Расчетная строительная длина кабеля и масса брутто при поставке на барабанах    | м, т            | No 18: 500 • 4.1<br>No 20: 800 • 6.4 |

Примечания:

При заказе строительную длину изделия необходимо согласовывать с изготовителем

\* Длительно допустимые токовые нагрузки рассчитаны для следующих условий: температура воздуха плюс 25 °С, температура грунта плюс 15 °С, удельное тепловое сопротивление грунта 1.2 °К•м/Вт, глубина прокладки в грунте 0.7 м

\*\* Возможно отклонение наружного диаметра от расчетного до ± 10 %



## ПвЗКП 3х150-1 ТУ У 31.3-00214534-016-2003

Кабели силовые с медными ТПЖ, с изоляцией из сшитого полиэтилена, с заполнением промежутков между жилами, бронированные круглой стальной проволокой, с наружной оболочкой из полиэтилена

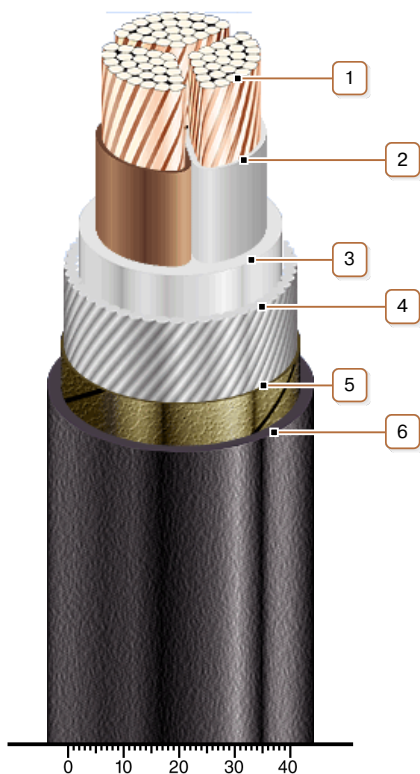

### КОНСТРУКЦИЯ

1. Медная многопроволочная уплотненная токопроводящая жила
2. Изоляция из сшитого полиэтилена
3. Поясная изоляция из ПВХ пластика
4. Броня из круглой стальной оцинкованной проволоки
5. Слой обмотки лентой нетканого полотна
6. Наружная оболочка из полиэтилена

Примечание: Скрутка токопроводящих жил на рисунке не показана